

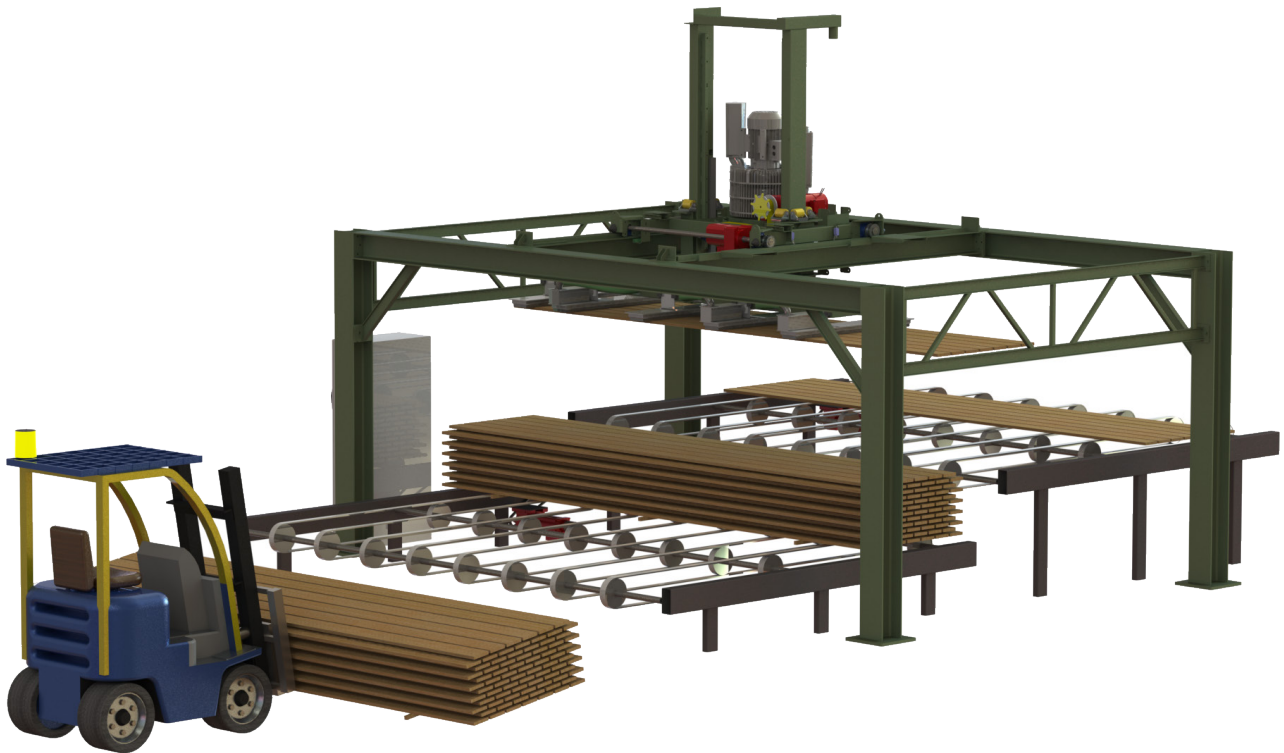

**JOULIN**



## Gamme de Fourniture pour l'Industrie du Bois

**JOULIN**, entreprise familiale, inventeur et fabricant de préhenseurs mousse depuis 50 ans, innove constamment en matière de manutention par le vide.

Depuis la fourniture des préhenseurs seuls jusqu'au système de préhension complet avec générateur de vide prêt à l'emploi, **JOULIN** vous propose les solutions les mieux adaptées à vos besoins.

Grâce à ses capacités de conception et de production propres en Europe et aux Etats-unis, **JOULIN** fournit des équipements fiables et robustes dans plus de 60 pays à travers le monde.

Europe:

17 avenue des Grenots  
F-91150 ETAMPES  
Phone: +33 (0)1 69 92 16 16  
Fax: +33 (0)1 64 94 21 35



USA:

2551 Hwy 70 SW  
HICKORY - NC 28602  
Phone: +(001)828 327 2290  
Fax: +(001)828 327 8678

<http://www.joulin.com>  
E-mail: [grippers@joulin.com](mailto:grippers@joulin.com)

# Première Possibilité

## préhenseurs

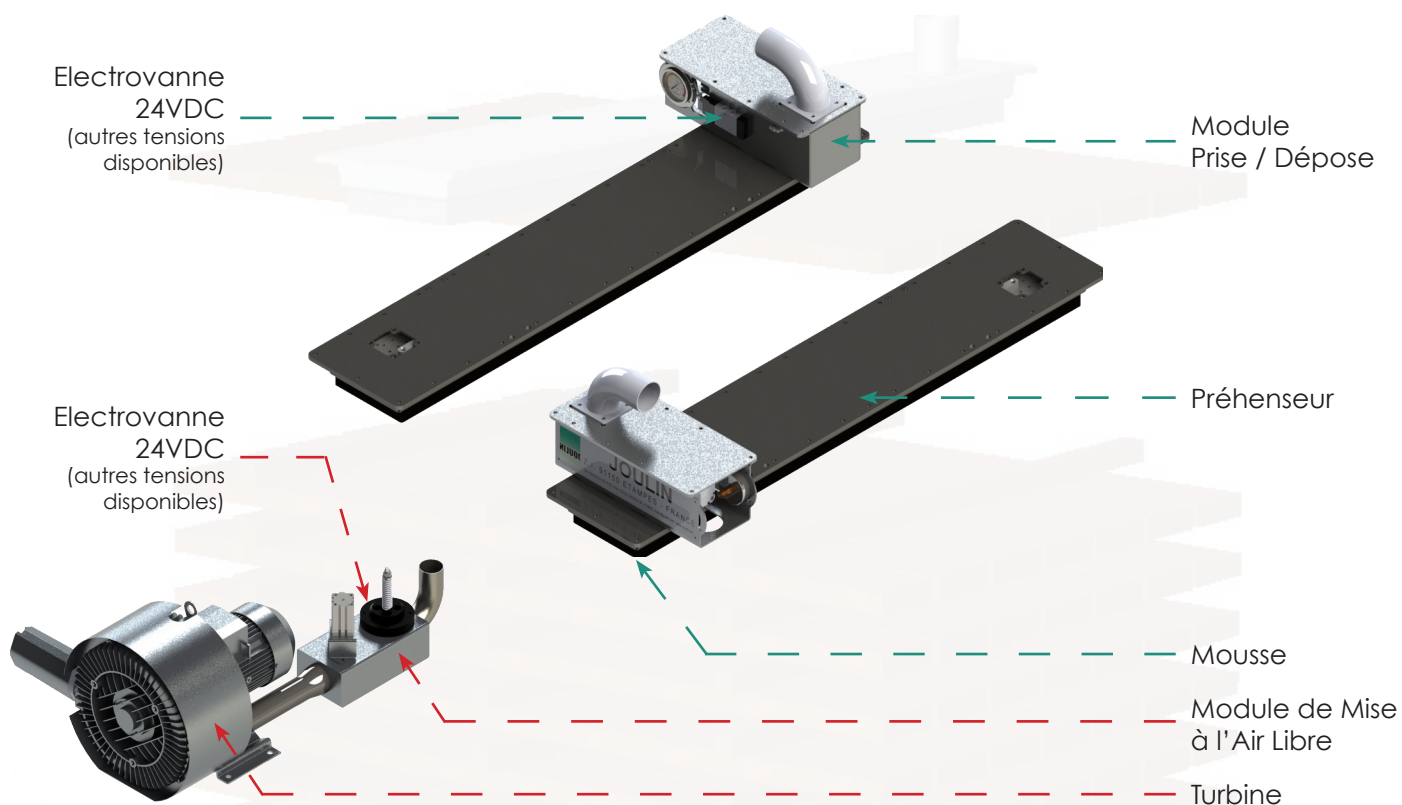

### Options disponibles :

- Version PG disponible (trous calibrés)
- Inverseur de Flux pour déposer plus rapidement
- Contre-soufflage (produits légers, intercalaires)
- Ejecteurs Venturi

### Nos préhenseurs intègrent :

- PowerGrip
- Wave System
- GripTech



# Seconde Possibilité

## préhenseur & cadre

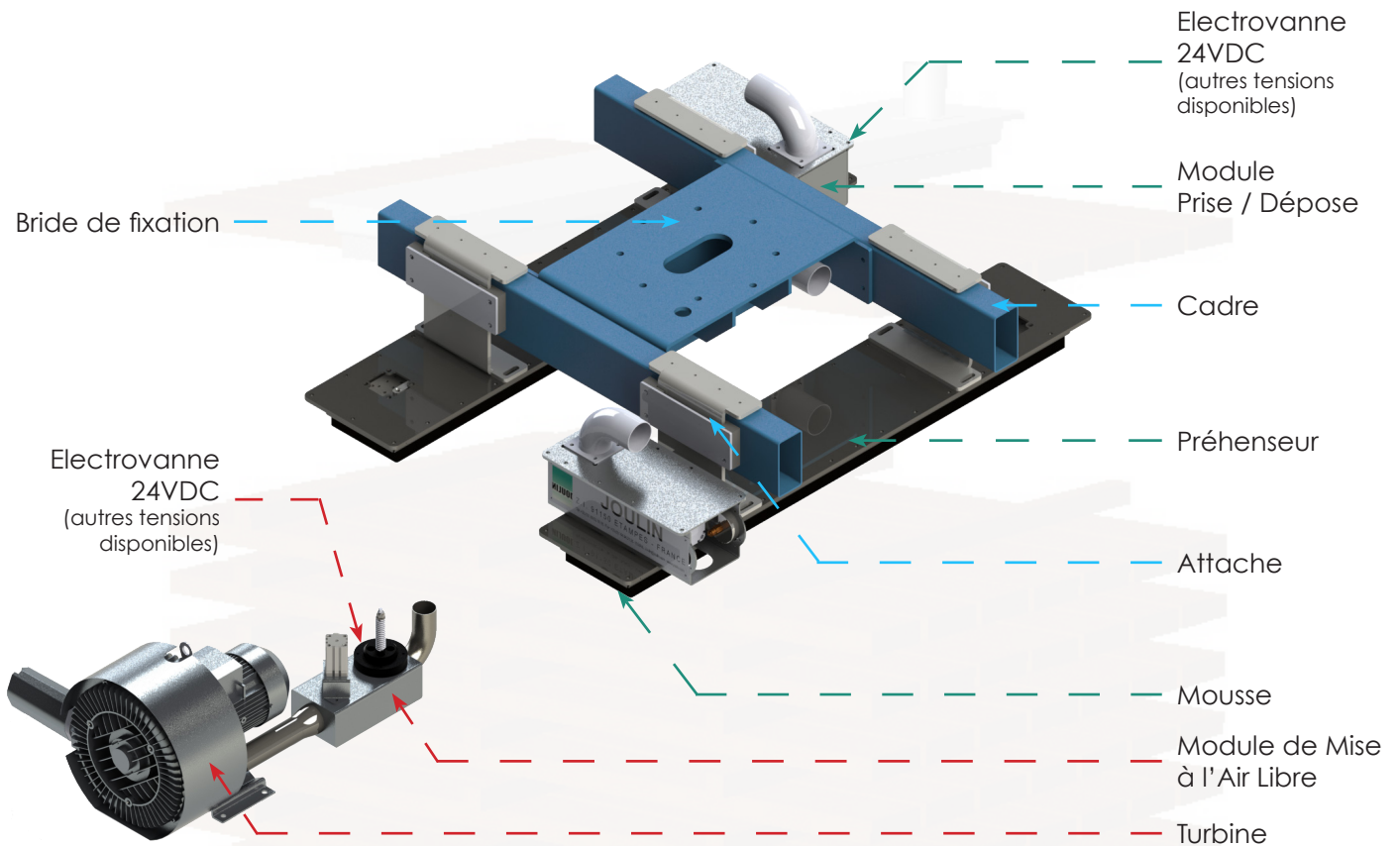

### Options disponibles :

- Acier ou Aluminium
- Un ou plusieurs préhenseurs
- Plusieurs modèles de fixation : pour robot ou portique
- Détecteurs et électrovannes câblés boîte à borne
- Bus de terrain
- Ajustement manuel ou motorisé de la position des préhenseurs

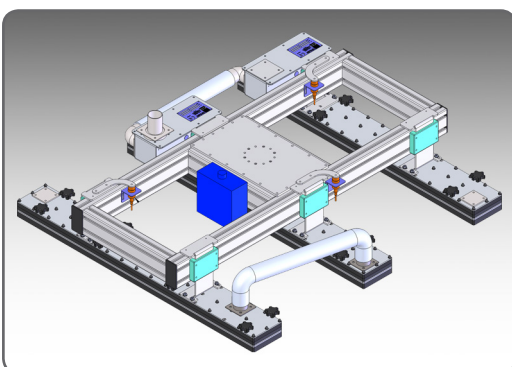

# Troisième Possibilité

## empileur

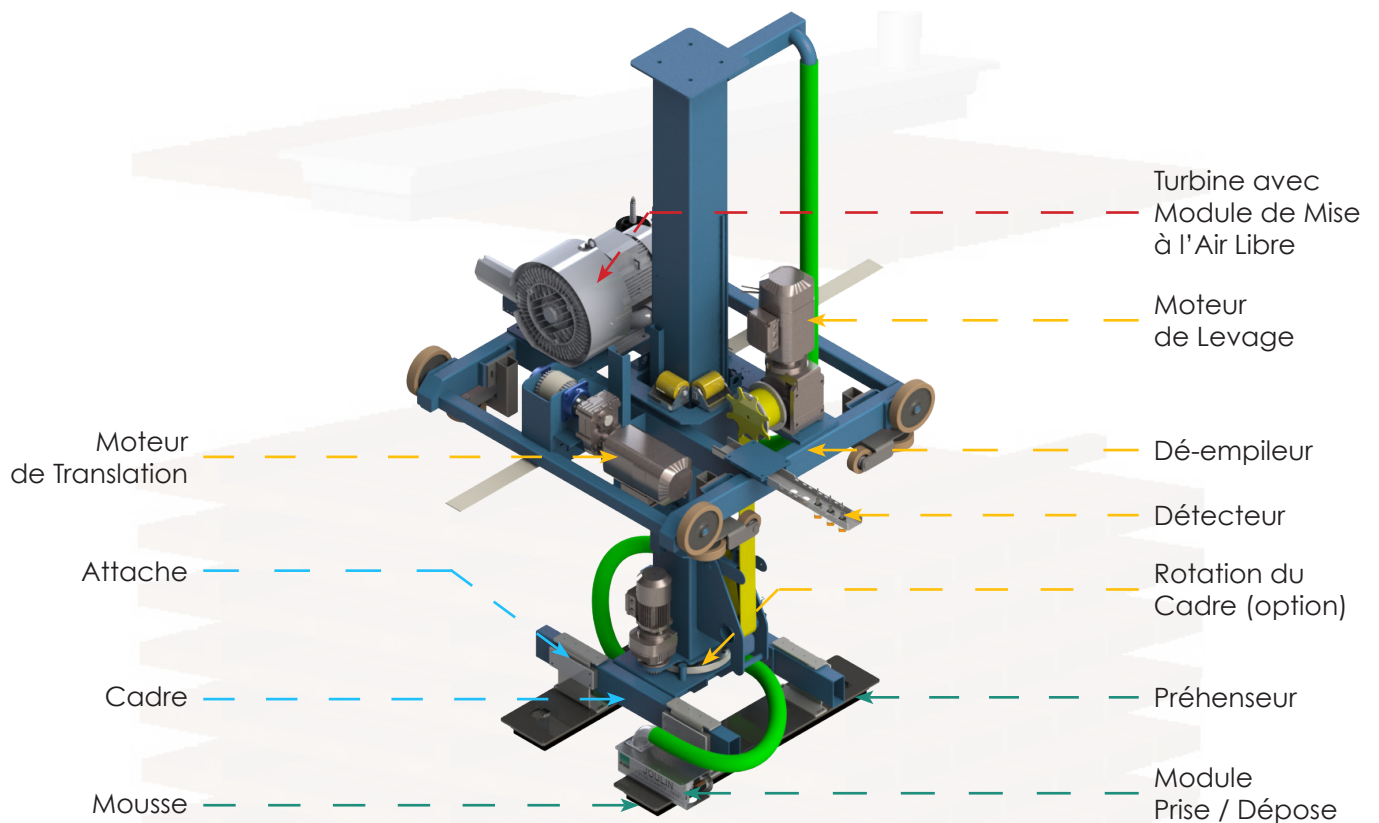

### Options disponibles :

- Standard ou sur-mesure
- Transmission par courroie pour vitesses rapides et accélérations importantes
- Détecteurs et électrovannes câblés boîte à borne
- Bus de Terrain
- Un ou plusieurs préhenseurs
- Rotation des préhenseurs
- Colonne Télescopique (pour bâtiments bas de plafond)
- Préhenseurs en acier ou aluminium

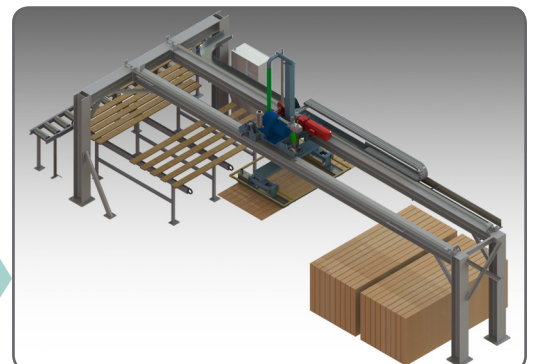



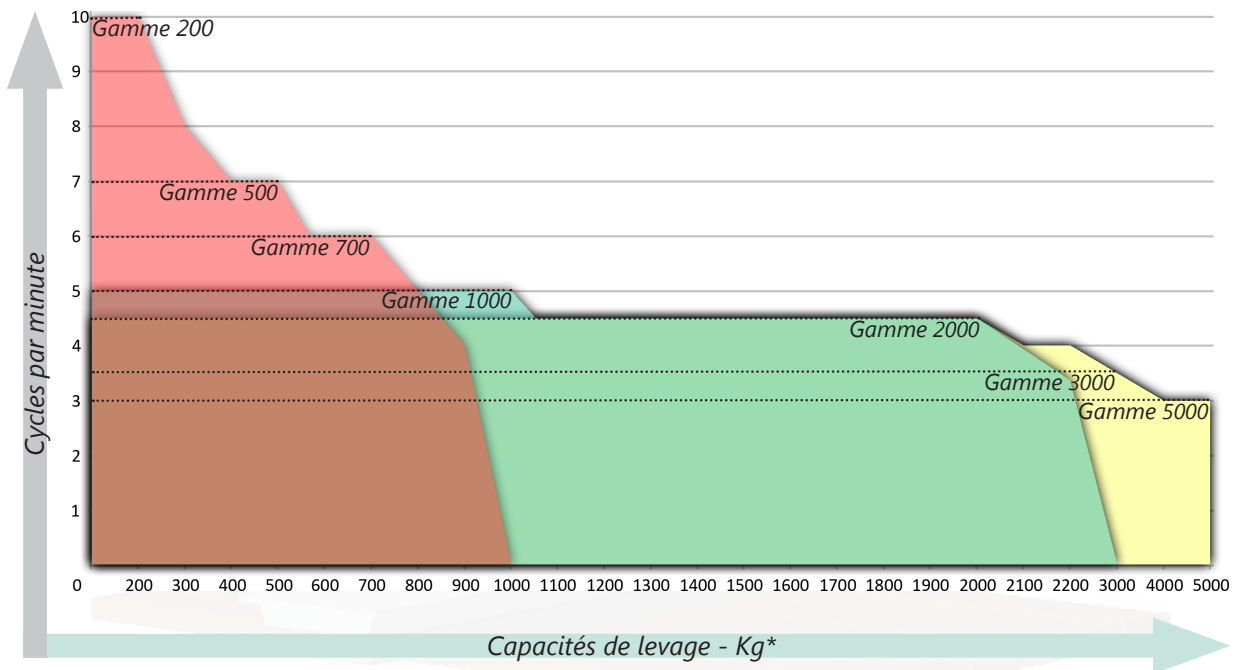

	<b>Gamme 200</b>	<b>Gamme 500</b>	<b>Gamme 700</b>	<b>Gamme 1000</b>	<b>Gamme 2000</b>	<b>Gamme 3000</b>	<b>Gamme 5000</b>
Capacité maximum Kg (Lbs)*	200 (440)	500 (1100)	700 (1540)	1000 (2200)	2000 (4400)	3000 (6600)	5000 (11000)
Temps de cycle*	10	7	6	5	4.5	3.5	3

*\*Varie en fonction du poids et de la course  
\*Peut être plus élevé, dépend de la longueur des produits*

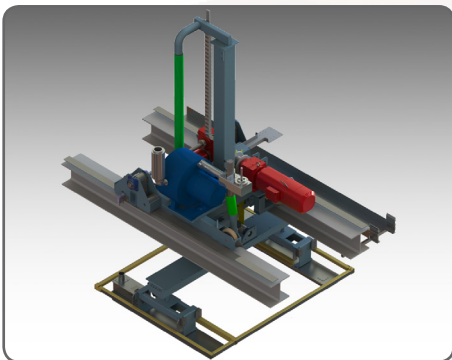

200 TC avec 2 préhenseurs

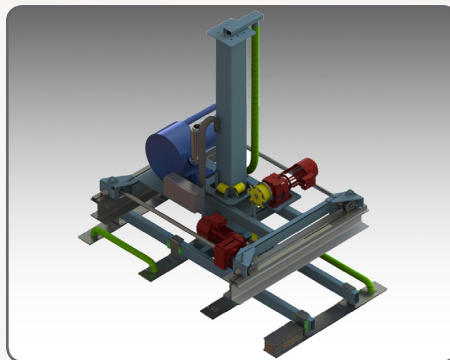

500 TS avec 4 préhenseurs

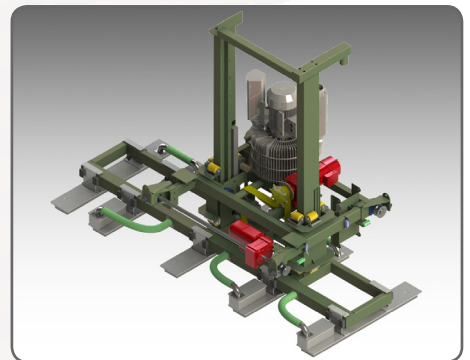

700 TS avec 5 préhenseurs

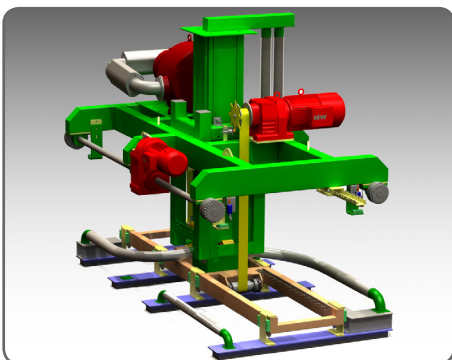

1000 TS avec 4 préhenseurs

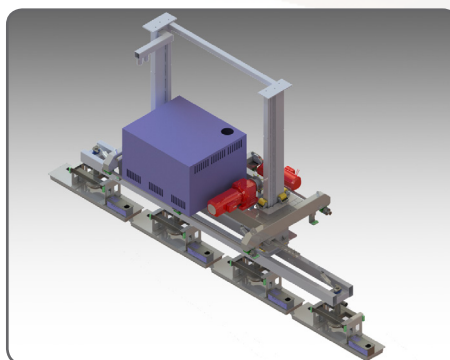

2000 TS avec 4 préhenseurs pour bois unitaires / couches

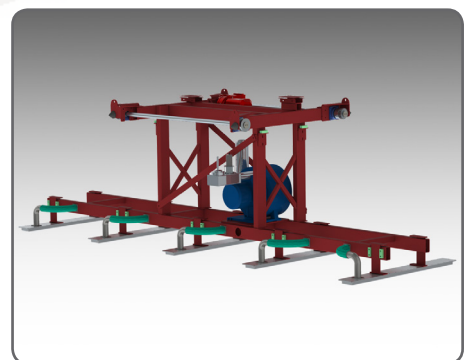

Empileur spécial sans levage

# Quatrième Possibilité

## empileur & charpente

### A. Sans Armoire électrique

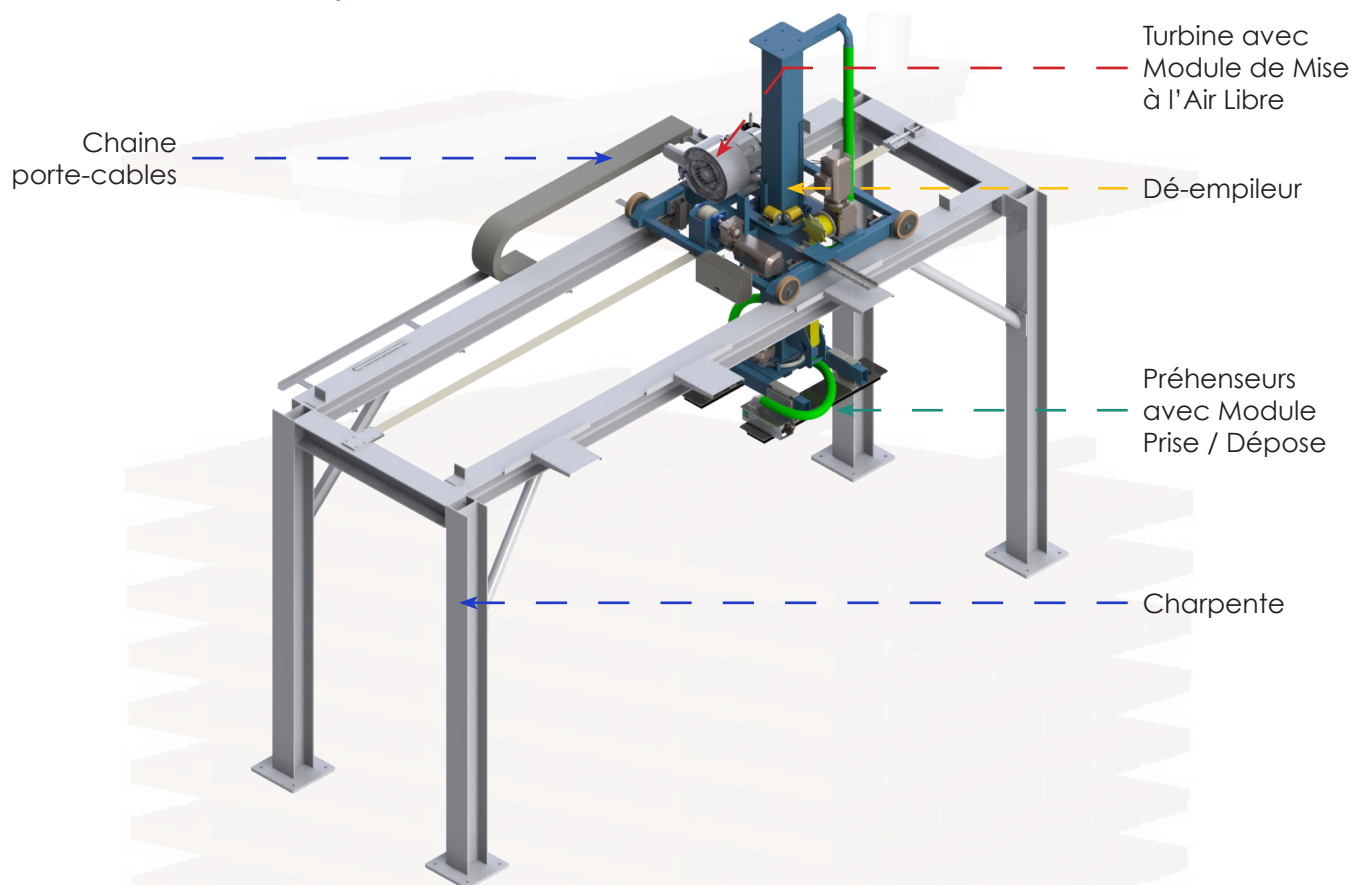

#### Options disponibles :

- Charpente fixe ou mobile
- Standard ou sur-mesure
- Transmission par courroie pour vitesses rapides et accélérations importantes
- Détecteurs et électrovannes cablés boîte à borne
- Bus de Terrain
- Rotation des préhenseurs
- Colonne Télescopique (pour batiments bas de plafond)
- Préhenseurs en acier ou aluminium

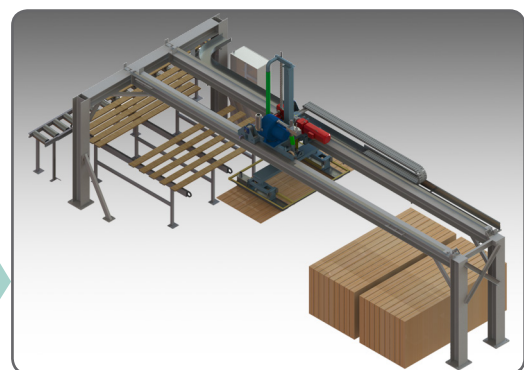

# Cinquième Possibilité

## empileur & charpente

### B. Avec Armoire électrique

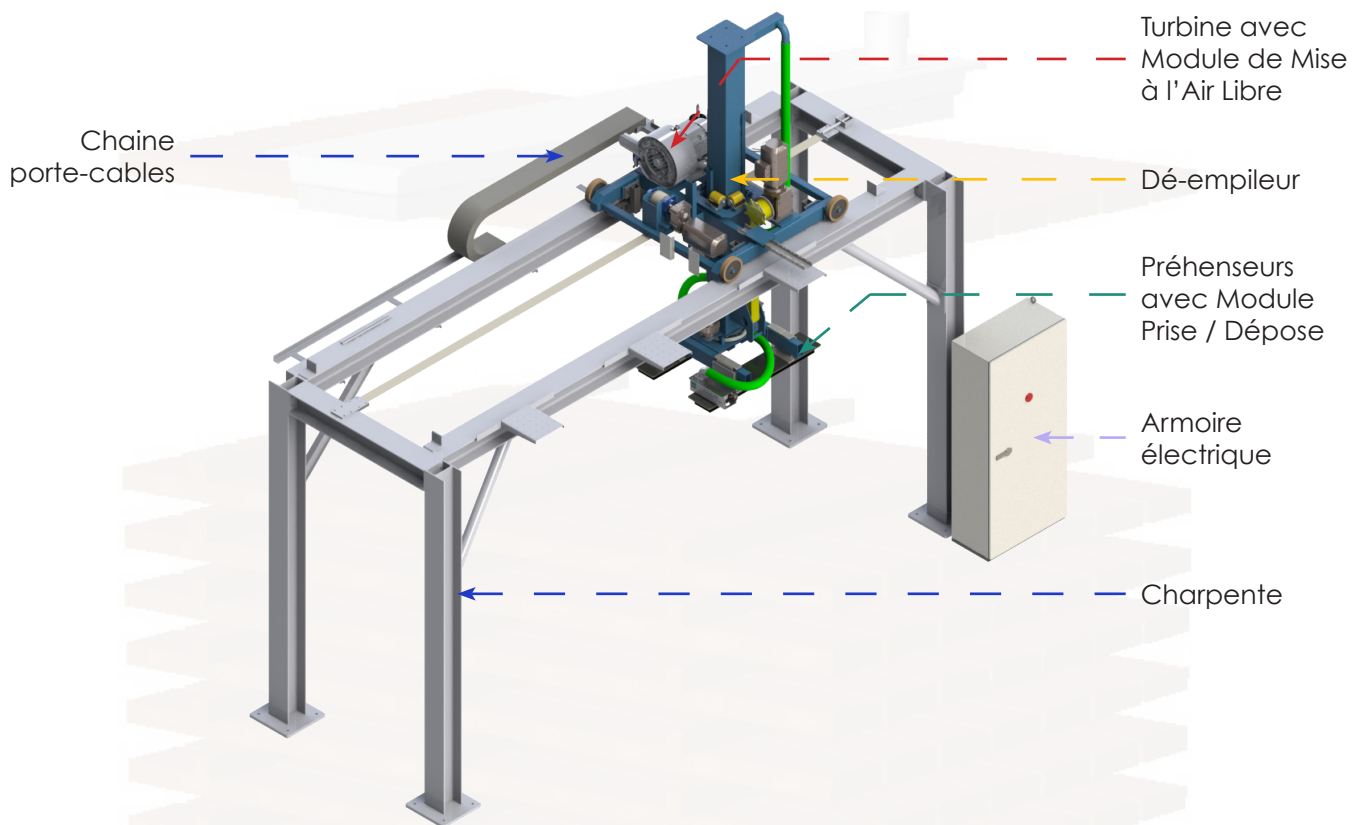

### Options disponibles :

- Charpente fixe ou mobile
- Variateur de fréquence pour vitesses rapides et optimisation des mouvements
- Transmission par courroie pour vitesses rapides et accélérations importantes
- Rotation des préhenseurs
- Colonne Télescopique (pour bâtiments bas de plafond)
- Préhenseurs en acier ou aluminium
- Jusqu'à 5 axes
- Smart Control: optimisation et ajustement des vitesses, accélérations, etc...
- Télécommande

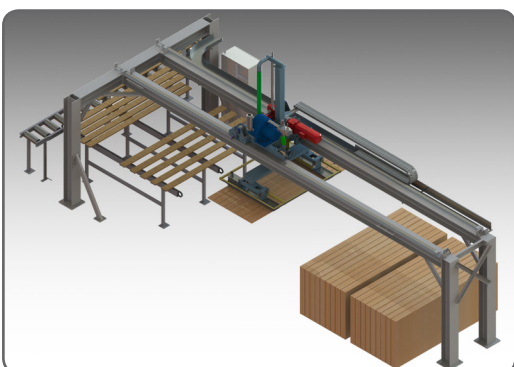



# JOULIN

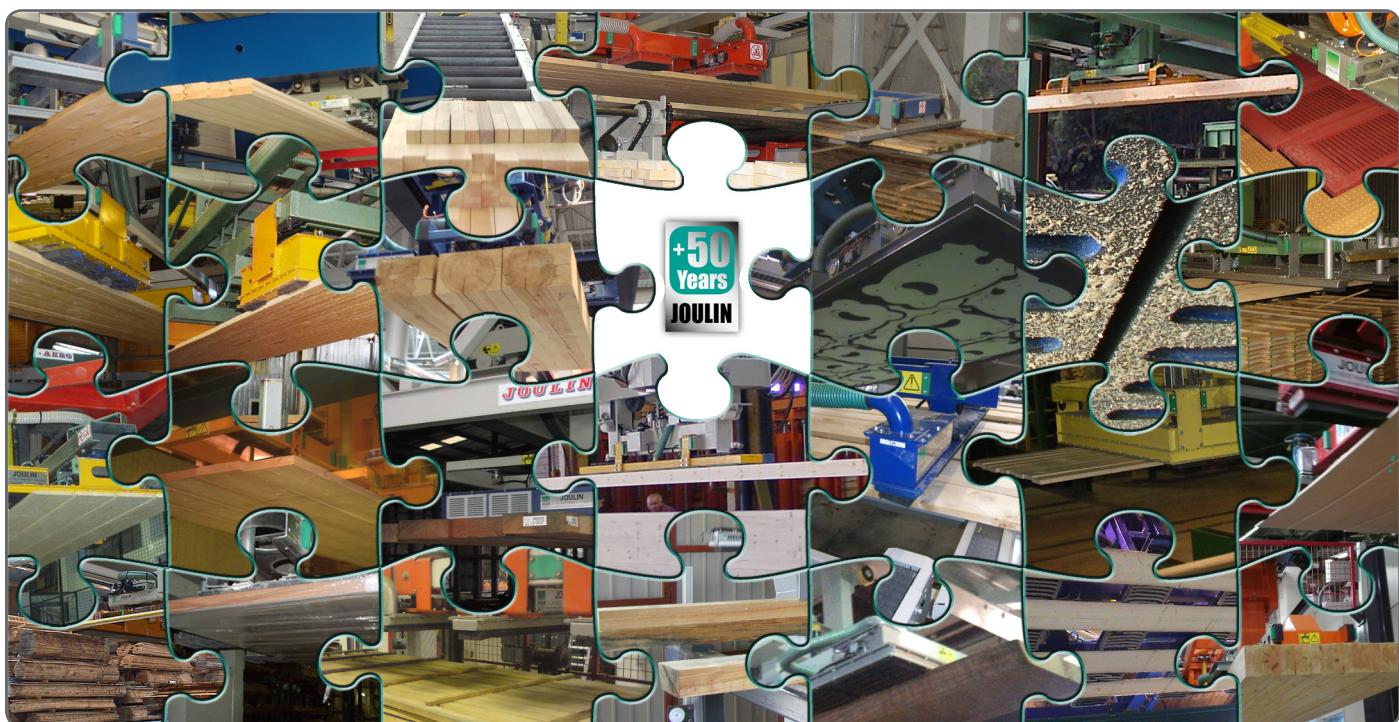

USA :



Europe :

<http://www.joulin.com>

2551 Hwy 70 West  
HICKORY - NC 28602  
Phone : +(001)828 327 2290  
Fax : +(001)828 327 8678

17 avenue des Grenots  
F-91150 ETAMPES  
Phone : +33 (0)1 69 92 16 16  
Fax : +33 (0)1 64 94 21 35

E-mail : [wood@joulin.com](mailto:wood@joulin.com)

### **Vous avez des problèmes de manutention ?**

Les 50 ans d'expérience de Joulin en Recherche & Développement vous garantissent la solution de manutention adaptée à votre besoin.