



tél. Europe +33 (0)1 69 92 16 16
 fax Europe +33 (0)1 64 94 21 35
 ph. USA +(1) 828/327-2290
 fax USA +(1) 828/327-8678
 email : wood@joulin.com
 www.joulin.com

De
 Société : _____
 Nom : _____
 Adresse : _____
 Code postal / Ville : _____
 Téléphone : _____
 Fax : _____
 E-mail : _____

Merci de bien vouloir remplir ce questionnaire, nous choisirons la meilleure solution adaptée à vos besoins.
 Envoyez le nous ensuite par email ou par fax.

Votre produit:

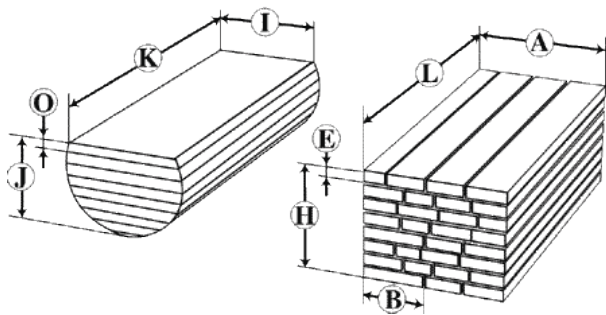

Description du produit
 à manutentionner : _____

Densité : _____

Poids maximum d'une couche : _____

Vert : Sec : Poussiéreux : Baguettes :



	I	J	O	K	B	A	L	H	E
Mini									
Maxi									

Référence :

Centré :

Aléatoire :

h/L: _____

h/B: _____

h/L: _____

E/L: _____

Votre application :

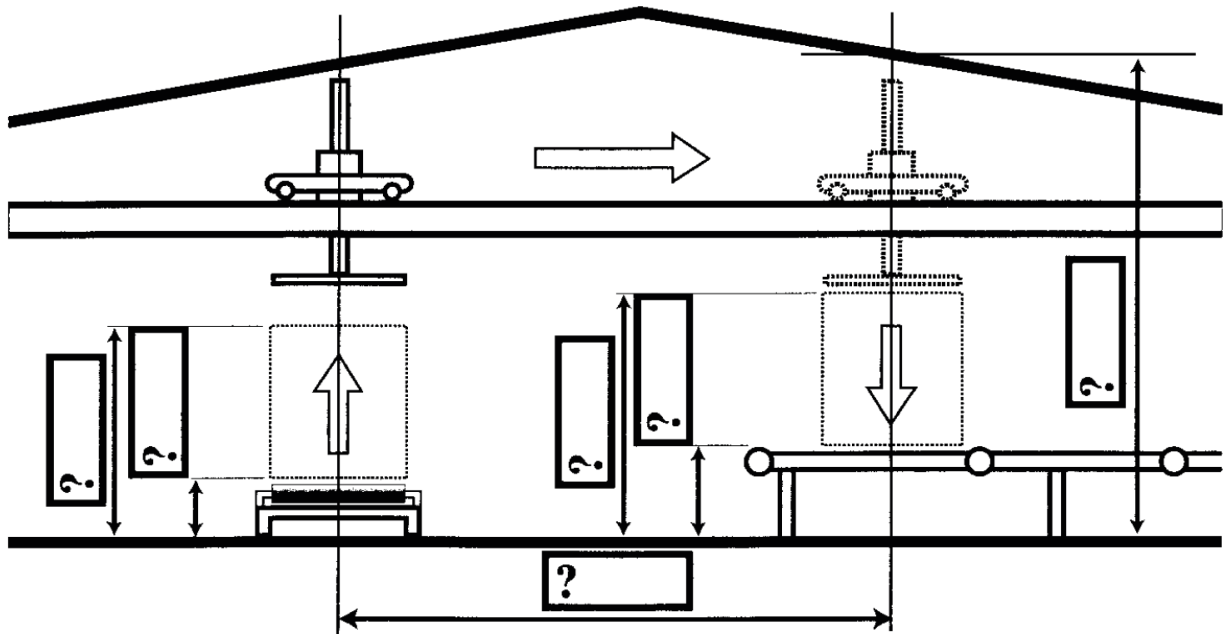

Hauteur du bâtiment : _____

Nombre de cycles par minutes : _____

Fonctions souhaitées : _____

Remarques : _____

Tous nos préhenseurs sont dimensionnés grâce au logiciel Joulin Griptech™, bénéficiant de plus de 50 ans de recherche et de l'expérience sur les préhenseurs mousse.

Notes: _____
